



KNAUF AMF DECKENSYSTEME



Knauf AMF: Gesamtheitliche Systemlösungskompetenz für die Modulare Decke – aus einer Hand dank starker Produktmarken.

Starke Marken zeichnen sich dadurch aus, dass sie ihrem Motto treu bleiben, dass es einen Grund für ihre Existenz gibt, dass sie ein eindeutiges Kundenversprechen einlösen. Die internationale Akustik-Deckenmarke Knauf AMF mit ihren Produktmarken besitzt bereits jetzt alle diese Attribute und ist sich selbst, insbesondere im rasanten Wandel der letzten Jahre, immer treu geblieben – fokussiert auf die Modulare Decke und den klaren Anspruch auf „Best Practice“ bei Innovation, Kreativität, Design, Funktion und Qualität.

Mit dem konsequenten Schritt zum gesamtheitlichen und produktübergreifenden Systemlösungsanbieter mit den Produktmarken **AMF THERMATEX®**, **HERADESIGN®**, **AMF TOPIQ®**, **AMF MONDENA**, **AMF VENTATEC®** und **DONN®** erfolgt die nächste zukunftsweisende Phase der Unternehmensentwicklung.

Heute steht Knauf AMF als Unternehmensmarkenidentität für eine gesamtheitliche Systemlösungskompetenz für modulare Deckensysteme und [... mehr] mit leistungsstarken Produktmarken und Produktportfolios.

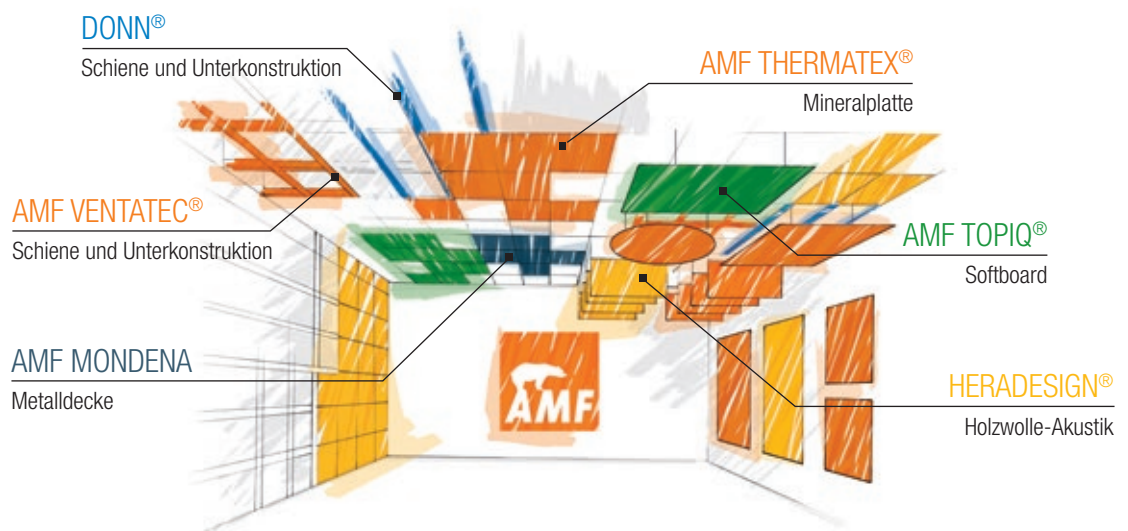



Ihr zuverlässiger Partner – ein weltweites Vertriebs- und Servicenetzwerk auf höchstem Niveau.

Es ist unser Anspruch, nicht nur Systemlösungen und Produkte anzubieten, sondern unsere Kunden zielgruppenspezifisch (Architekt / Planer, Baustoffhandel, Fachunternehmer, Bauherr) weltweit vor Ort zu beraten und zu unterstützen.

Knauf AMF ist mit zahlreichen Mitarbeitern und Büros auf fünf Kontinenten vertreten. So stellen wir sicher, dass Sie während der gesamten Planung und Auftragsabwicklung jederzeit kompetent beraten werden und Ihre ganz persönlichen Serviceleistungen zeitnah erhalten.

Produktqualität „Made in Europe“: Sämtliche Knauf AMF Produkte werden an insgesamt sechs Produktionsstandorten in Europa hergestellt um unsere hohen Qualitätsstandards langfristig zu sichern.

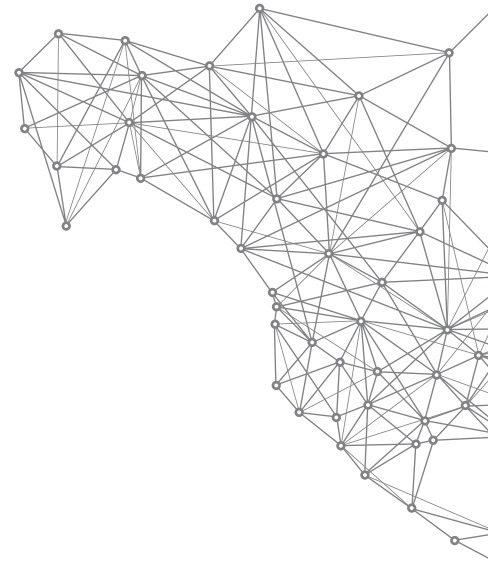

Der Akustik-Deckenspezialist Knauf AMF bietet mit seinem weltweiten Vertriebs- und Servicenetzwerk eine lösungsorientierte und zeitgerechte Beratung für Architekten / Planer, Fachunternehmer, Baustoffhandel und Bauherren vor Ort. Mit uns sind Sie immer und überall eine Deckenlösung voraus.

Über 30 Vertriebs-
niederlassungen weltweit

Lieferungen in
über 90 Länder

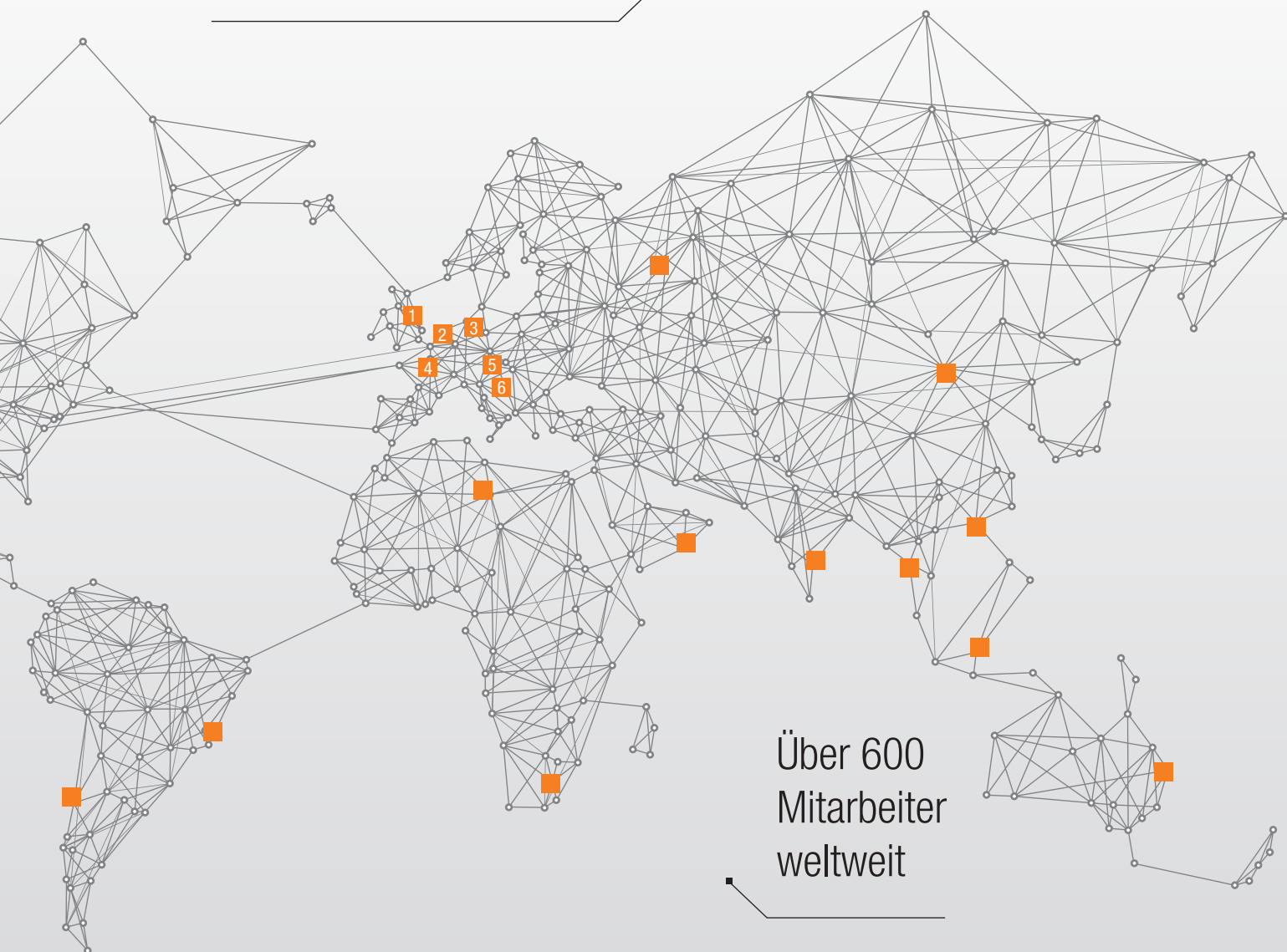

Über 600
Mitarbeiter
weltweit



240 Vertriebsmitarbeiter für
optimale Beratungsleistung vor Ort

6 Produktionsstandorte in Europa

- | | |
|----------------------------|-------------------------|
| 1 Peterlee, Großbritannien | 4 Dreux, Frankreich |
| 2 Antwerpen, Belgien | 5 Grafenau, Deutschland |
| 3 Viersen, Deutschland | 6 Ferndorf, Österreich |







Es ist unsere systemische und lösungsorientierte Kompetenz, die überzeugt.

Leistungsfähigkeit

Die gebündelte Kompetenz aus den einzelnen Produktmarken macht unsere Produkte und Systemlösungen zu intelligenten Qualitätsprodukten für unterschiedlichste Anforderungen, Raumsituationen und Einsatzbereiche. Qualität „Made in Europe“ und ein weltweites Vertriebs- und Servicenetzwerk verleihen diesem Leistungsprofil Kraft.

Innovation

Bei Knauf AMF investieren wir viel, um die innovative Schlagkraft kontinuierlich zu verbessern und die permanente Weiterentwicklung unserer Produkte und Systemlösungen zu garantieren. Zahlreiche Zertifikate, Auszeichnungen und internationale Referenzobjekte belegen den Erfolg unserer Forschungs- und Entwicklungsarbeit und nicht zuletzt den Status als Trendsetter.

Kreativität

Unsere Produktinnovationen bieten neben marktkonformen Standards auch eine explizite Basis für kreativen Individualismus in der Systemgestaltung. Kreativität bedeutet in unserem Verständnis aber nicht nur Design und Funktion, sondern auch Praktikabilität, Sicherheit, einfache Montage und zuverlässige Langlebigkeit der Systeme.

Qualität und Bewusstsein

Produkte und Systeme von Knauf AMF werden immer in gleichbleibend hoher Qualität entwickelt, produziert und geliefert. Der Gesundheit und Umwelt verpflichtet, sowie zur Sicherung unserer Qualitätsstandards unterliegen unsere Anlagen, Verfahren und Abläufe einem kontinuierlichen Überwachungs- und Verbesserungsprozess.

Unser Ziel ist es, neue Wege zu gehen, Trends zu setzen und ästhetische Ansprüche mit funktionalen Anforderungen unter ökologischen Gesichtspunkten mit qualitativen Sicherheitsbedürfnissen in Einklang zu bringen.

Maßgeschneiderte Funktionalität für individuelle Gestaltung – unser Anspruch an Innovation und Kreativität.

Absorptionsklasse bis „höchstabsorbierend“ (Klasse A)

Schallschutz Schallabsorptionsgrad bis $\alpha_w = 1,00$ nach DIN EN ISO 11654
für AMF THERMATEX®, HERADESIGN®, AMF TOPIQ®

Längsschalldämmung bis $D_{n,t,w} =$
44 dB nach DIN EN 10848

NRC (Noise-Reduction-Coefficient)
bis 1,00 nach ASTM C423

Feuerwiderstandsdauer >120 Minuten

Brandschutz AMF THERMATEX® Deckenplatten nach
DIN EN 13501-1 mit A2-s1,d0, nicht brennbar

Feuerwiderstandsklasse
von F30 (REI30) - F120 (REI120)

Nationale und internationale Brandprüfungen

Baulicher + Selbstständiger Brandschutz HERADESIGN® Deckenplatten nach
DIN EN 13501-1 mit A2-s1,d0, nicht brennbar

AMF TOPIQ® Deckenplatten A1 nach DIN EN 13501-1

Hygena: fungistatische und bakterizide Eigenschaften

Reinheit & Hygiene Reinigungsmöglichkeiten von feucht
abwaschbar bis Druckreinigung

Reinraum: partikelfreie Raumluft AMF THERMATEX® Deckenplatten reinraumzertifiziert
Feuchtebeständigkeit bis 100% RH ISO 3,4,6 nach ISO 14644-1 gemäß Prüfzeugnis

Innovative Trends: Baffeln, Deckensegel und Wandabsorber

Material & Design THERMATEX® Varioline Deckenplatten in verschiedenen
Oberflächenapplikationen: Perforation / Holz / Motiv / Urban Style

AMF THERMATEX® Deckenplatten
fein perforiert: elegantes Deckenbild
mit exklusivem Charakter

HERADESIGN® Holzwoleplatten in kreativer
Formgebung und Farbgestaltung



Schall





schutz

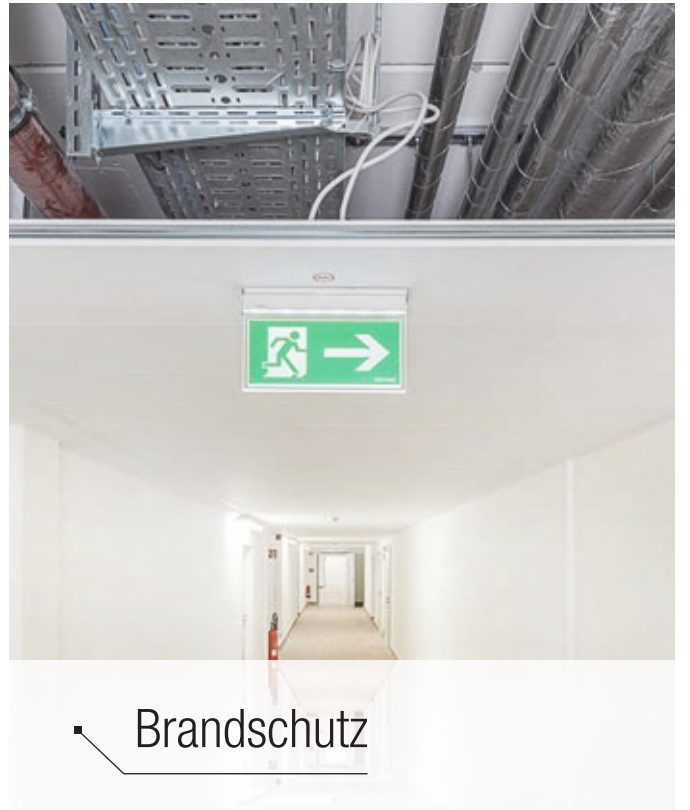

Brandschutz



Reinheit & Hygiene



Material & Design

Klimahaus Bremerhaven

Das Klimahaus Bremerhaven 8° Ost ist eine über 18.000 m² große Wissens- und Erlebniswelt. Bei der architektonischen Umsetzung des Ausstellungsgebäudes wurde besonderer Wert auf den Aspekt der Nachhaltigkeit gelegt.

Dieser ökologisch orientierte Ansatz schlägt sich auch bei der Materialauswahl im Inneren nieder. Insgesamt 200 m² der „grünen“ HERADESIGN® Platten kamen an den Decken und den oberen Wandbereichen des Klimahaus-Foyers zum Einsatz.

Design und Funktionalität im Kontext der Nachhaltigkeit –

wir denken an die Gesundheit und Umwelt von heute und an die Generation von morgen.

Qualitäts/- Sicherheits/- und Umweltmanagement

Zertifizierte Standards (ISO) als Basis für kontinuierliche Überwachungs- und Verbesserungsprozesse

Emmissionsarme Produkte

Entwicklung von gesundheitsfördernden und emissionsarmen Produkten

Ressourcen- schonung

Maximale Ressourcenschonung entlang der Wertschöpfungskette

Energiesparende Technologien

Einsatz von umweltschonenden und energiesparenden Technologien

Regenerative Rohstoffe

Verwendung von natürlichen und nachwachsenden bzw. regenerativen Rohstoffen

Zero Waste

Initiativen zur Implementierung von Zero-Waste-Konzepten in unseren Produktionen



Unser Ansporn und Erfolg – Innovationskraft die begeistert.

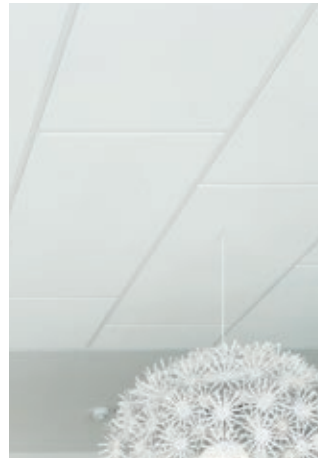

AMF THERMATEX® Generation
vlieskaschierte Deckenplatten



HERADESIGN® *superfine A2*



THERMATEX® Baffel Classic

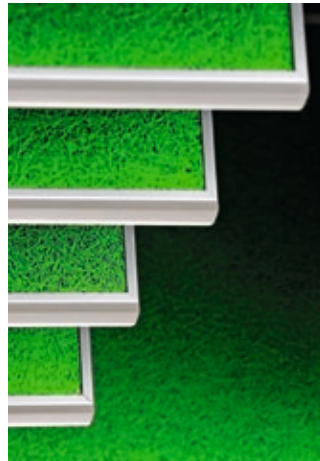

HERADESIGN® Baffel *aluDesign*



AMF THERMATEX® Deckensegel



THERMATEX® Varioline Holz

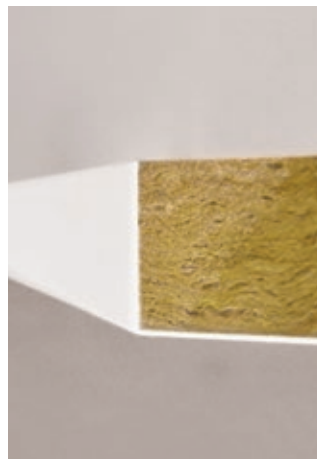

TOPIQ® Strong Edge Technology

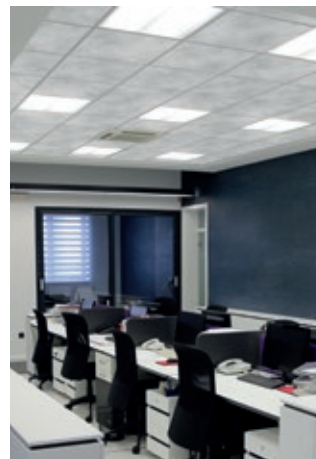

THERMATEX® Varioline
Urban Style

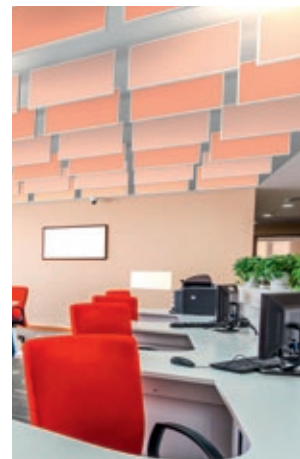

THERMATEX® Baffel Colour



THERMATEX® Varioline Metall

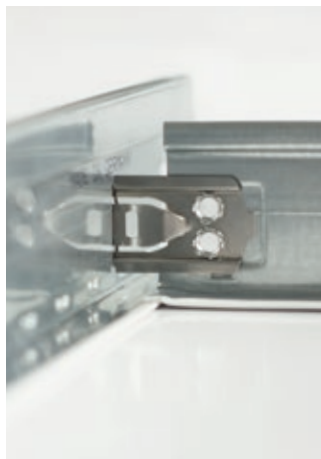

AMF VENTATEC® Clip und Schienensystem

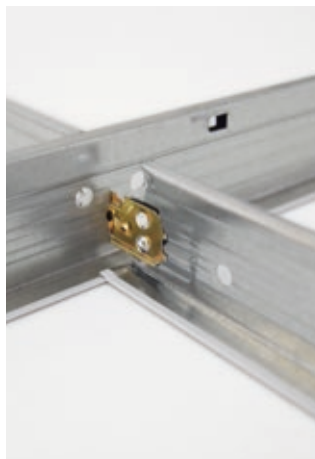

DONN® DX3 Standard

Zukunftsweisende Produktideen bilden die Produktportfoliokompetenz und die Erfolgsgrundlage der Gegenwart.



HERADESIGN® Deckensegel

Innovationen von heute definieren die Trends und die Standards von morgen und sichern langfristigen Wettbewerbsvorsprung.

Innovation bedeutet für Knauf AMF Invention und Markterfolg. Nur die Kombination beider Attribute sichert den nachhaltigen Erfolg und bildet die Grundlage zur eigenständigen Unternehmensentwicklung. Die Innovationskraft aus dem eigenen Haus ist daher ein wesentliches Element in der Unternehmensphilosophie und in der strategischen Ausrichtung zum gesamtheitlichen Systemlösungsanbieter für die Modulare Decke und [... mehr].

Die hauseigene Ideenschmiede, ein Kompetenznetzwerk aus qualifizierten Mitarbeitern und kreativen Technikern, hat Knauf AMF zum Trendsetter werden lassen und wird auch zukünftig für innovative Spitzenleistungen sorgen.

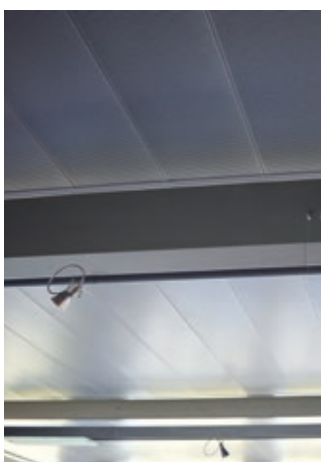

AMF MONDENA
Generation Metalldecke

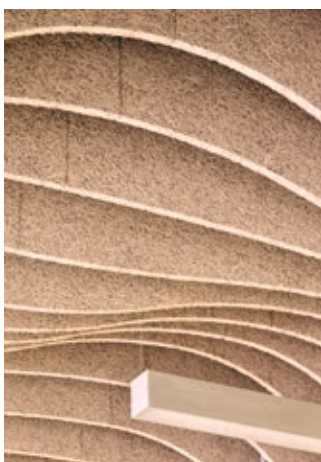

HERADESIGN®
Generation freie Form

Unkonventionelle Produktideen und kreative Anwendungsexperimente setzen die Maßstäbe der Zukunft.



Knauf AMF

Gesamtheitliche Systemlösungskompetenz für die Modulare Decke – aus einer Hand dank starker Produktmarken

DONN®

Schiene und Unterkonstruktion

AMF VENTATEC®

Schiene und Unterkonstruktion

AMF MONDENA

Metalldecke

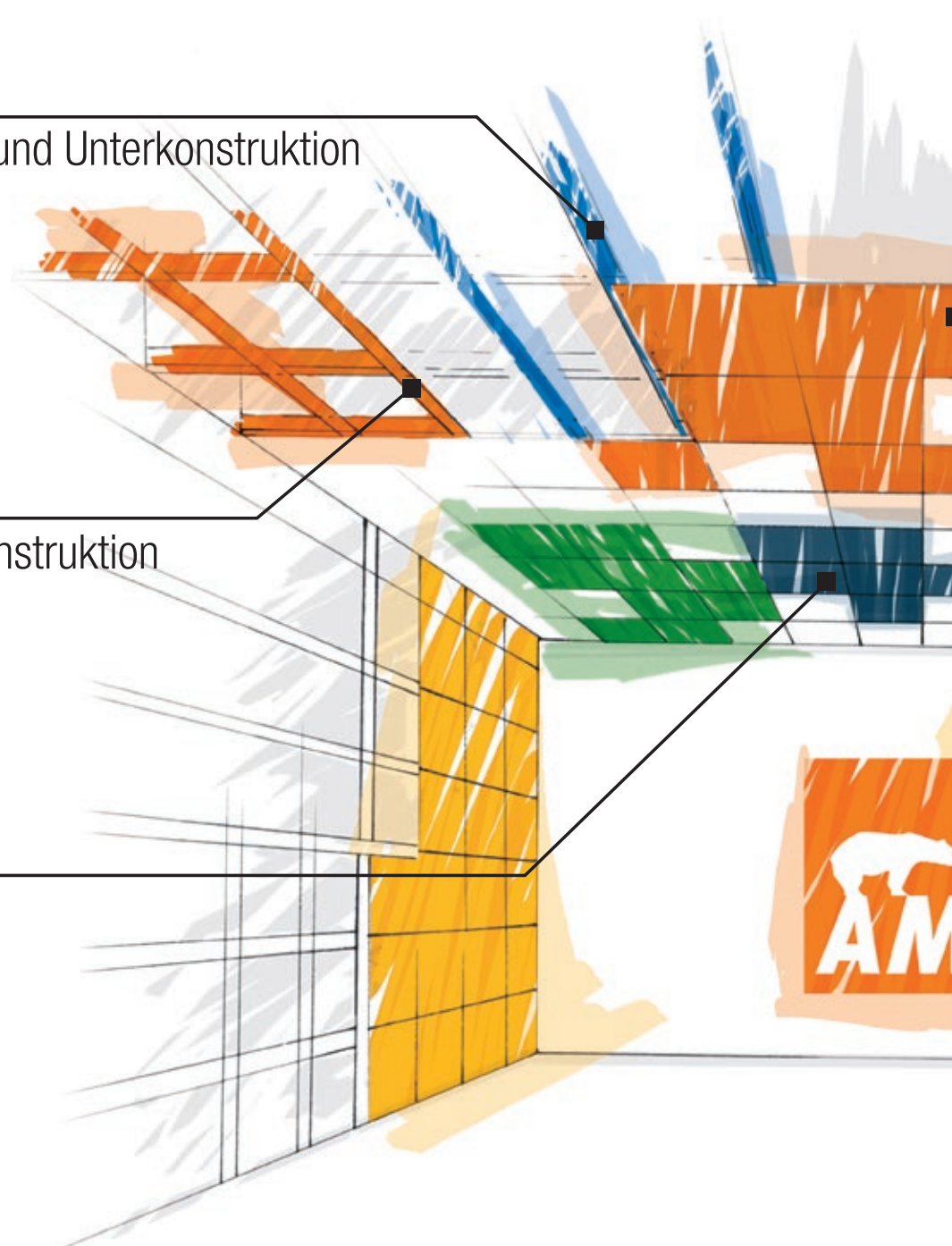



AMF THERMATEX®

Mineralplatte

AMF TOPIQ®

Softboard

HERADESIGN®

Holzwohle-Akustik

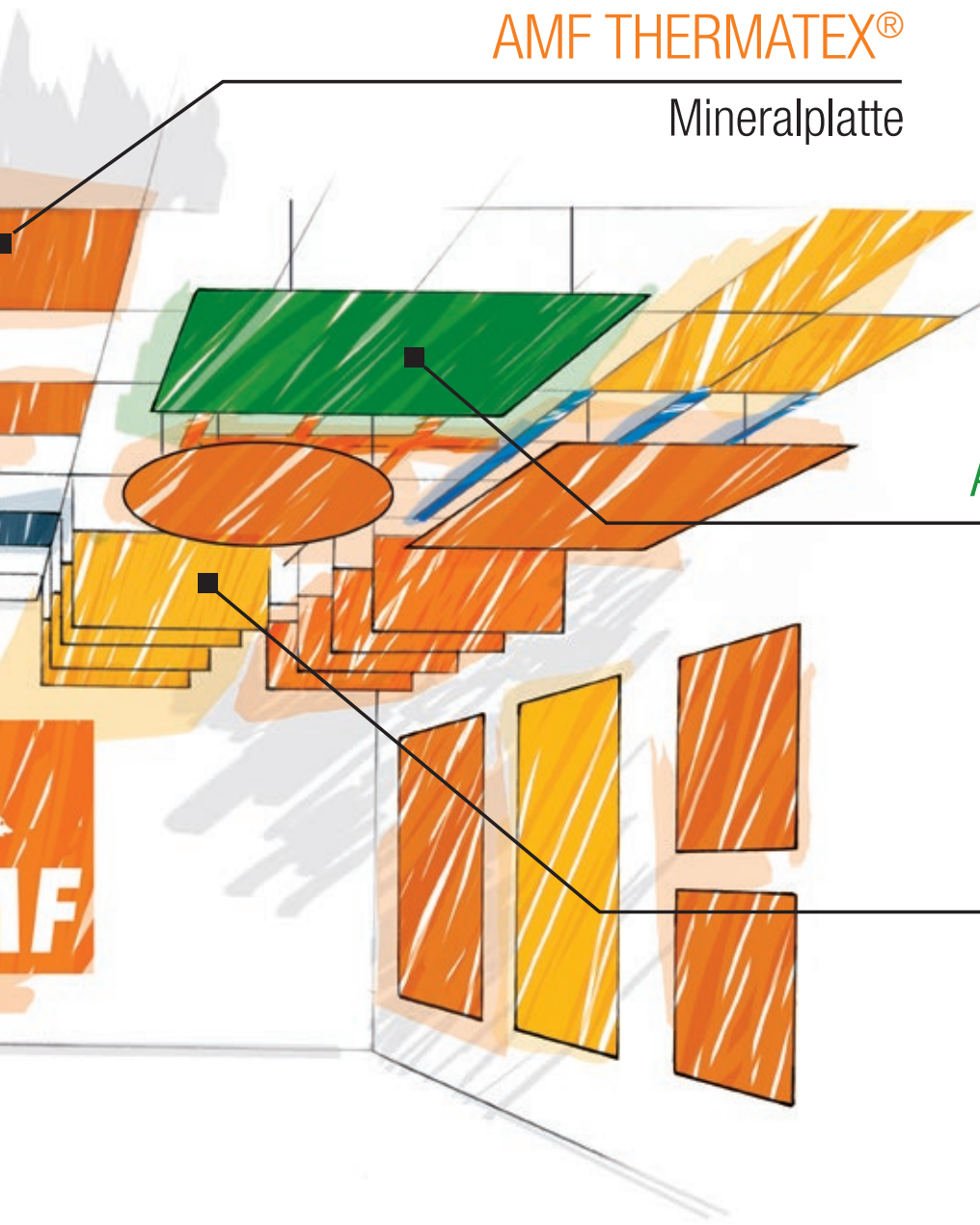



AMF THERMATEX®





AMF THERMATEX – „funktional und innovativ“

Die im Nassverfahren (Wet-felt) hergestellten Platten gelten als internationaler Maßstab für Qualitätsstandards und funktionale Produkteigenschaften. Mit der Integration der Design-Komponente in die Produktinnovation setzt AMF THERMATEX® wegweisende Trends in der funktional-ästhetischen Konzeption von Modulen Decken.

Funktion trifft Design und setzt Trends bei der Modulare Deckenlösung – die Modulare Deckenlösung und [...] ein zentrales Innovations-Credo von Knauf AMF.

Die seit Jahrzehnten international bekannte Marke **AMF THERMATEX®** steht für Höchstleistungen im Bereich funktionale Produkteigenschaften, konstant hohe Produkt- und Servicequalität und maximale Systemsicherheit.

Die im Nassverfahren (Wet-felt) hergestellten **AMF THERMATEX®** Deckenplatten bestehen aus biolöslicher Mineralwolle, Perlite, Ton und Stärke und basieren somit auf natürlichen Rohstoffen.

Neben den etablierten Kernkompetenzen Akustik, Brandschutz, Hygiene sowie Material & Design gilt die Aufmerksamkeit in der Zukunft sowohl weiteren Entwicklungsstufen in der Applikations- und Oberflächentechnik, als auch in der weiterführenden Entwicklung von Einzelabsorbieren und „entkoppelten“ Systemen (Baffeln, Deckensegeln, Wandabsorbieren).

AMF THERMATEX® von der Funktionsdecke zum individualisierten Trendsetter.



Heradesign®

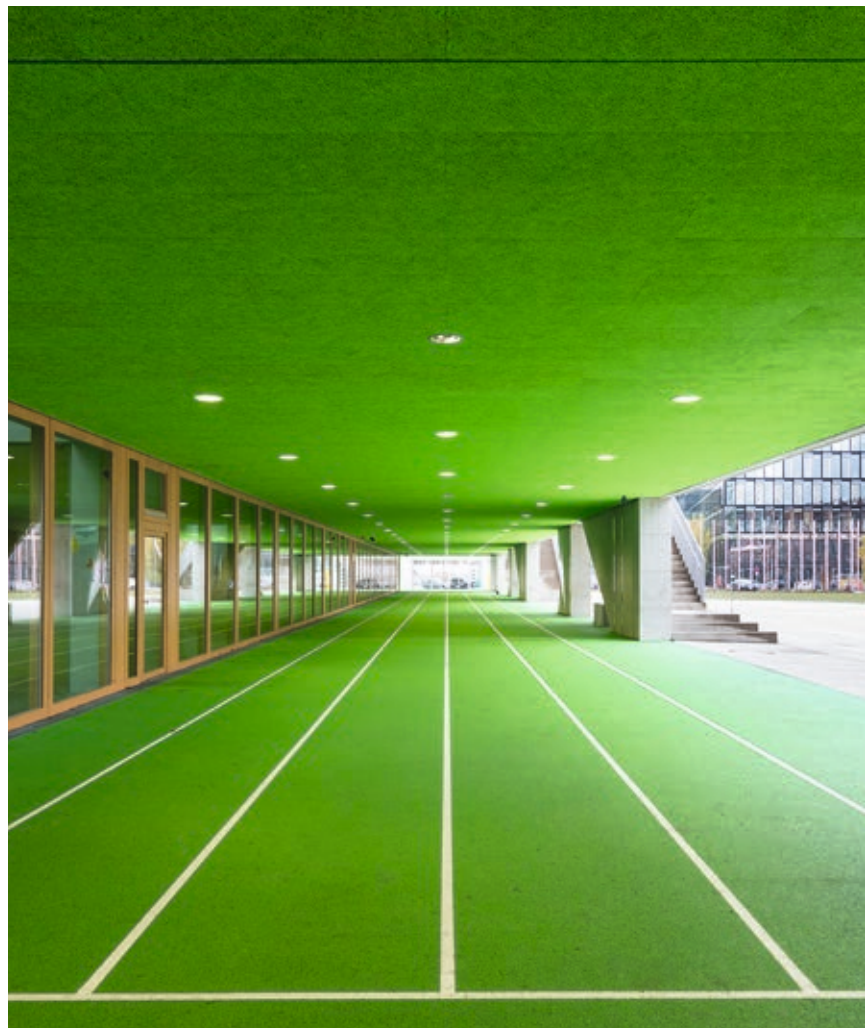

HERADESIGN® – „kreativ und vielfältig- unkonventionell“

So sieht nachhaltige Akustik aus. Die hochwertigen Akustiklösungen aus Holzwolle eröffnen eine nahezu uneingeschränkte Gestaltungsvielfalt und leisten einen konsequenten Beitrag für die Schaffung von ökologisch-lebenswerten Räumen.

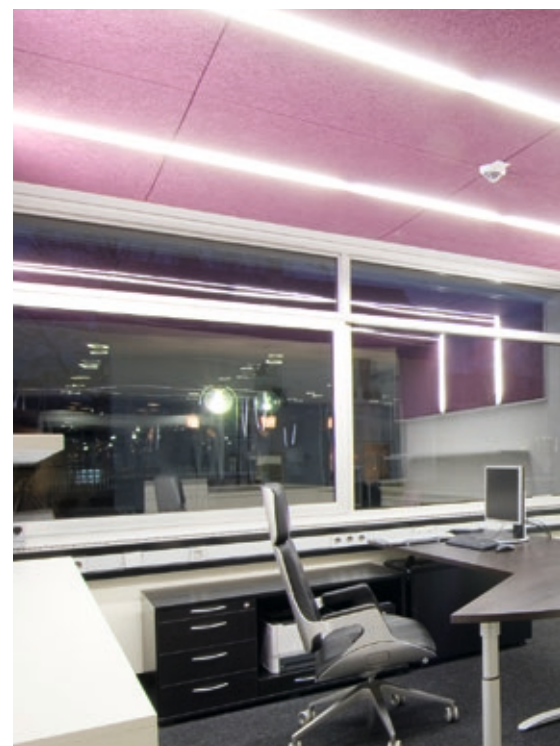

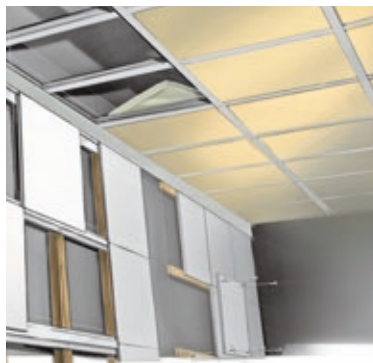

Akustik und Design mit einem guten „grünen Gewissen“.

Das raumakustische Ambiente ist eine der wichtigsten Faktoren, die das Befinden, die Stimmung und die Gemütslage der Menschen wesentlich beeinflusst, auch wenn wir es nicht bewusst wahrnehmen.

Die Knauf AMF Produktmarke **HERADESIGN®** steht für akustisch-dekorative Produkte und Systemlösungen auf Holzwolle-Basis mit zeitlosem Charakter und vielfältigen Gestaltungsmöglichkeiten. Der edle „warme“ Charakter der Holzwolle-Struktur macht diese Produkte unverwechselbar. Die über Jahrzehnte gereifte Kompetenz und der traditionelle Ursprung der Marke haben herausragende Akustiklösungen hervorgebracht, die das Wohlbefinden, die Konzentration und auch die Leistungsfähigkeit fördern und nachhaltig prägen.

Für die Herstellung von Holzwolle-Akustikplatten werden ausschließlich natürliche Rohstoffe verwendet, die nicht zuletzt durch ihre funktionalen und baubiologischen Eigenschaften neben dem Raumambiente auch das Raumklima positiv beeinflussen.

HERADESIGN® – Design und Funktion bewusst vereint und unkonventionell inszeniert.

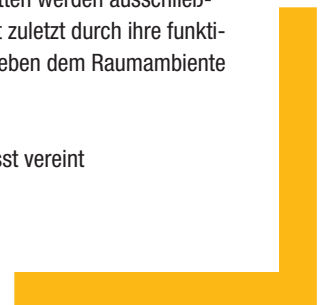

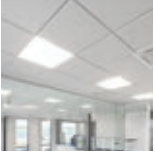

AMF TOPIQ®



Generation Softboard von Knauf AMF.

Knauf AMF geht mit der Markteinführung der Produktlinie Softboard einen weiteren Schritt in Richtung gesamtheitlicher Systemlösungsanbieter im Bereich Modulare Decke. Damit soll einerseits das bereits etablierte Kompetenzprofil als innovativer Deckenhersteller weiter ausgebaut und andererseits der anwendungsbezogene Lösungsansatz verstärkt werden.

Die Technologie der Produktmarke **AMF TOPIQ®** basiert auf vlieskaschierten Steinwolleplatten mit allseitiger Veredelung für die unterschiedlichsten Raumanforderungen. Die Veredelung besteht standardmäßig aus einer beidseitigen Vliesbeschichtung, wobei die Sichtseite und der Kantenbereich zudem mit einer hochwertigen Farbbeschichtung versehen sind.

TOPIQ® Strong Edge Technology – soft but strong!





AMF TOPIQ® – „premium efficiency“

Vlieskaschierte sowie sicht- und kantenseitig farbbeschichtete Steinwolleplatten bilden die technologische Grundlage für die Softboard Produktmarke AMF TOPIQ®. Die Produkte bestehen durch Leichtigkeit, einfache Handhabung und maximale Schallabsorption bei geringer Produktdicke bzw. Abhängehöhe.





AMF MONDENA

AMF MONDENA – „beständig und zeitlos elegant“

Die Metalldeckenaktivitäten von Knauf AMF bekommen mit der neuen Produktmarke AMF MONDENA eine klare Wiedererkennung und ein aussagekräftiges Kompetenzprofil. Das Produktprogramm reicht vom quadratischen Einlegesystem über die freigespannte Flurdecke bis hin zur spezialisierten Einzellösung. Mit 19 verschiedenen Perforationsmustern und einem breiten RAL-Farbspektrum startet Knauf AMF die eigene Produktgeneration Metalldecke.

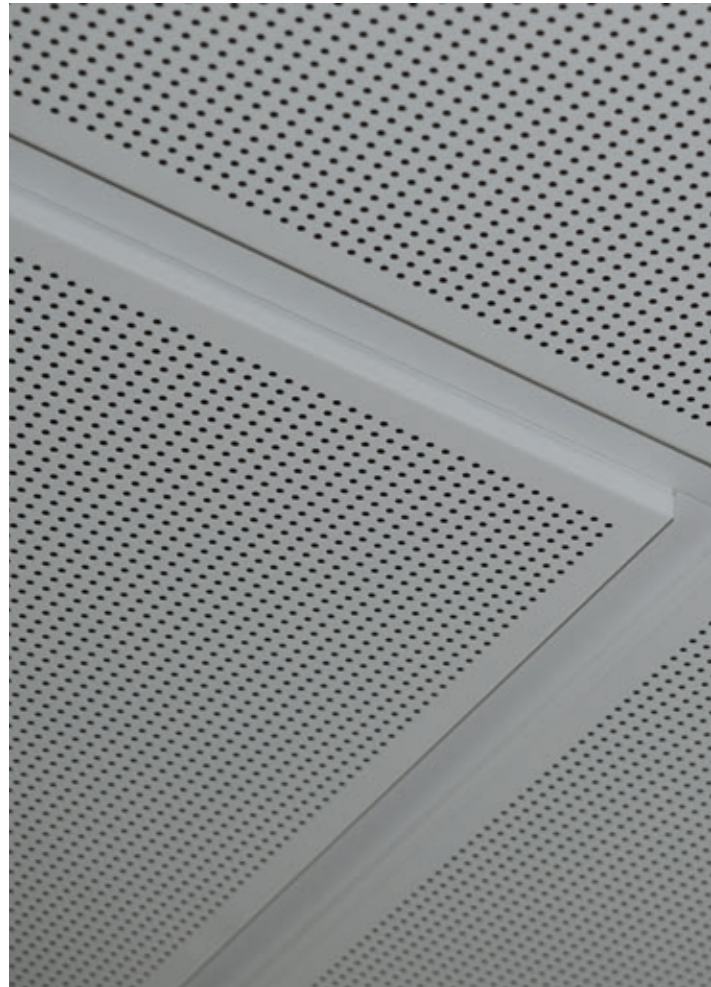

Klemmsystem

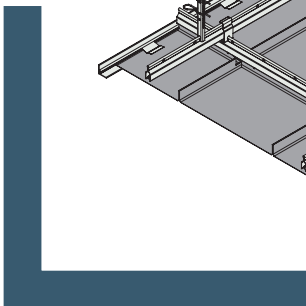
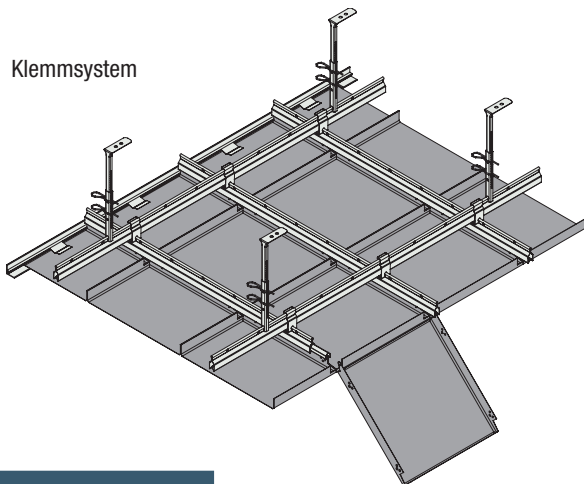

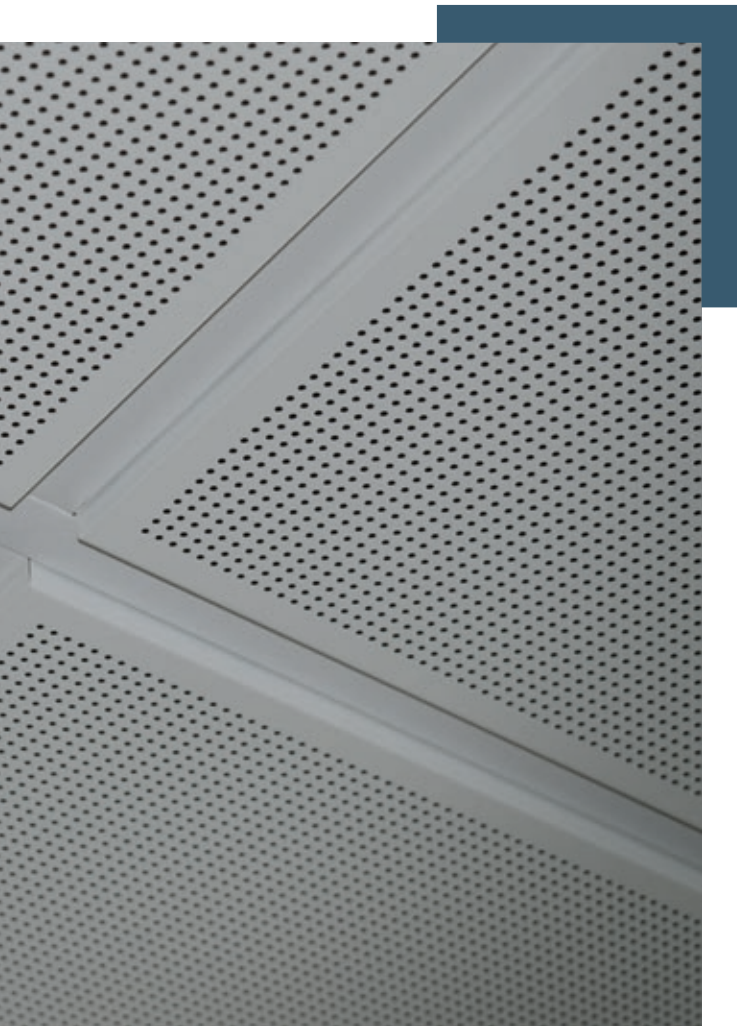

Bandrastersystem

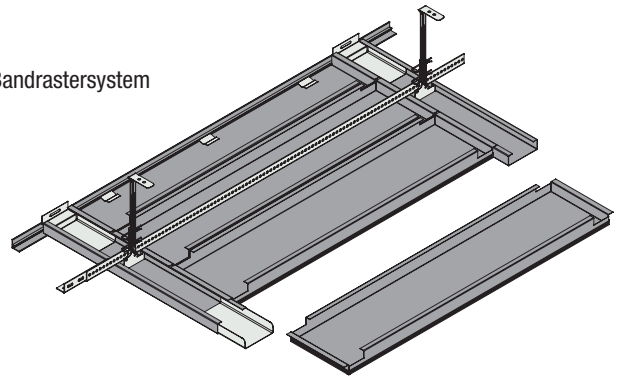

Metaldecken sind seit Jahrzehnten fixer Bestandteil der Modularen Deckenwelt. Charakteristische metallische Materialeigenschaften wie lange Lebensdauer, hohe Stabilität, Geruchsunempfindlichkeit, sachlich-nüchterne Ästhetik, einfache Reinigbarkeit und individuelle Gestaltungsmöglichkeiten haben Metaldecken zu einem hochwertigen und beständigen Image verholfen.

Insbesondere der ausgeprägte Systemzugang bzw. individualisierte Systemlösungsansatz haben das Alleinstellungsmerkmal von Metaldecken beeinflusst und die Entwicklung zum Spezifikationsprodukt gefördert.

Mit dem Anspruch der gesamtheitlichen Systemlösungskompetenz aus einer Hand und als pro-aktiver Ausschreibungsspezialist setzt Knauf AMF mit AMF MONDENA nunmehr auf ein klares Bekenntnis zur langfristigen Innovation von Metaldeckenlösungen.

AMF MONDENA – die Metaldeckenlösung von Knauf AMF!

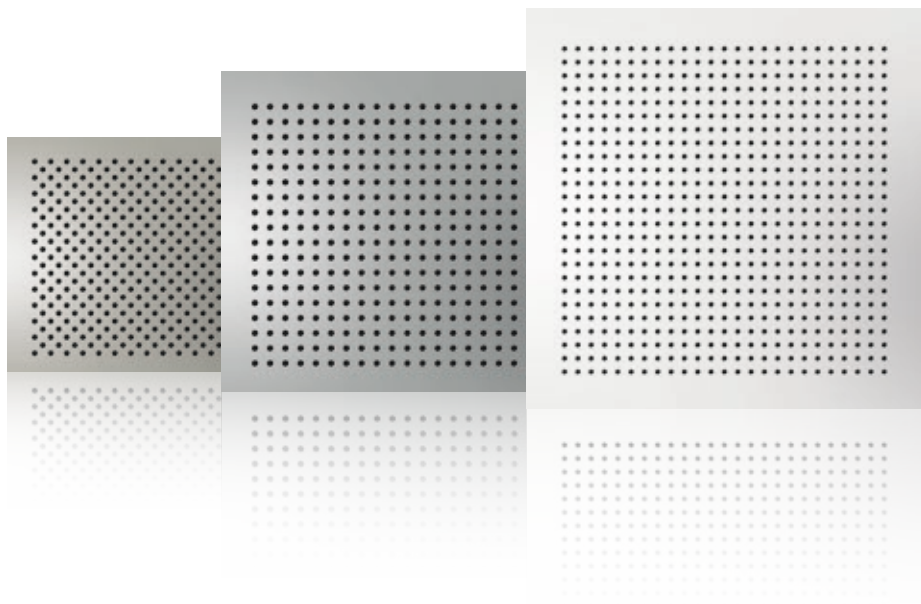

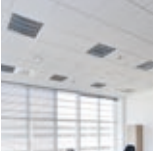

AMF VENTATEC®

AMF VENTATEC® – „qualitativ und flexibel“

Material- und präzise Fertigungsqualität charakterisieren den Standard der Profile. Das leistungsstarke Produktdesign garantiert Stabilität, Sicherheit und Flexibilität bei der Konstruktion. Insbesondere in Kombination mit AMF THERMATEX® ergibt sich ein bestmöglich abgestimmtes Deckensystem für höchste Ansprüche.



AMF VENTATEC® setzt Maßstäbe hinsichtlich Systemkompetenz und Systemlösung. Die Knauf AMF Eigenentwicklung ist ein sichtbares Zeichen für Innovationskraft und Technologieführerschaft.

AMF VENTATEC®, das Schienensystem von Knauf AMF vereint beste Qualität und höchste Flexibilität – sowohl in der Herstellung und Konstruktion als auch im gesamten Logistik- und Abwicklungsprozess. Dadurch ergeben sich beachtliche Zeit- und Kostenvorteile. Hervorragende Materialqualität in Kombination mit präziser Produktion auf hochmodernen Anlagen sichern die konstant hohe Qualität der Profile.

AMF THERMATEX® (Deckenplatte) und **AMF VENTATEC®** (Schiene) – das technisch bestmöglich aufeinander abgestimmte System. „Made in Germany“.







DONN[®]

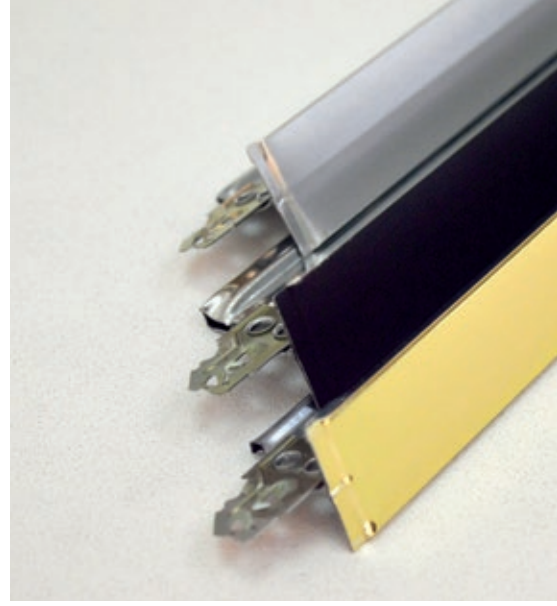

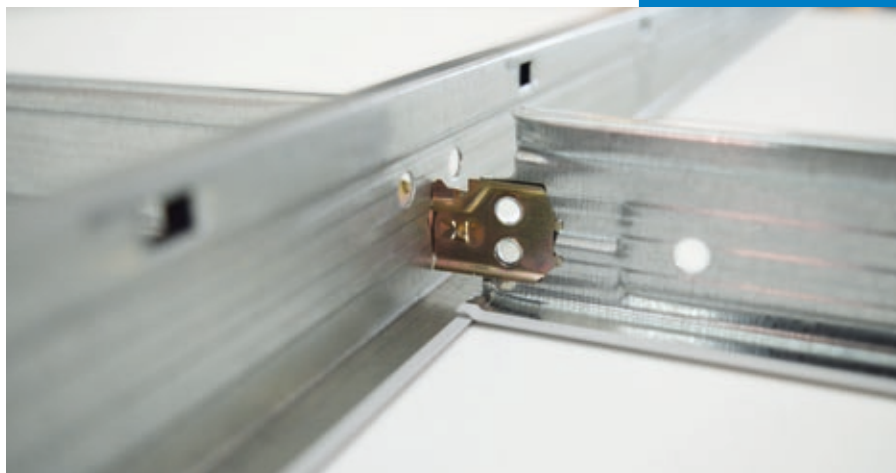
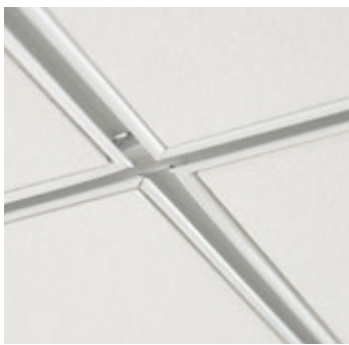
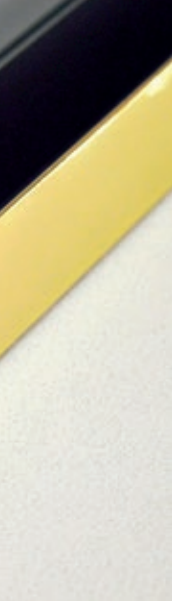

Der goldene **Quick-Release™ Clip** ist Synonym für Renommee und Tradition der DX3 Technologie.

Mit der Integration der Marke **DONN®** und der bewährten DX Technologie hat Knauf AMF seine Wettbewerbssituation weiter gestärkt. Mit der nunmehr erweiterten Kompetenz im Bereich Unterkonstruktion sind wir in der Lage ein breites Spektrum an gesamtheitlichen, leistungsstarken und zertifizierten Lösungen anzubieten.

Zudem ermöglichen eine noch flexiblere Systemkompatibilität und eine hohe Verfügbarkeit einen optimalen Service für Fachunternehmer, Architekten / Planer und den Fachhandel.

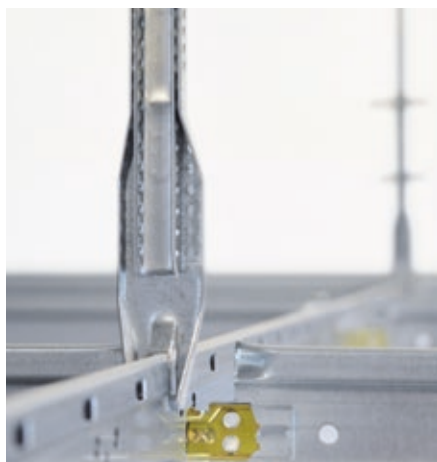

DONN® DX3 steht für hervorragende Wirtschaftlichkeit in klarer und dezenter Optik.

DONN® – „kompetent und kompatibel“

Die renommierte **DONN® DX** Technologie sowie der patentierte goldene **Quick-Release™ Clip** der Querschiene gelten seit Jahren als Garant für hochwertige Deckenunterkonstruktionen. Ein breites Produktprogramm garantiert durchgängige, flexible und zertifizierte Systemkompatibilität.

