



# UdiSTONE<sup>®</sup> SYSTEM – Die schnelle Trennwandlösung

Wo kann man es einbauen?

- ➔ im Dachgeschoss
- ➔ im Erdgeschoss
- ➔ als Trennwand
- ➔ im Alt- und Neubau
- ➔ als Drempelwand
- ➔ Innenfachwerkausfachung



Was leistet das UdiSTONE<sup>®</sup> TRENNWANDSYSTEM?

- jede Beschichtung im Putzbereich möglich ✓
- auch mit Lehm verputzbar (alternativ Kalk einsetzbar) ✓
- baubiologisch unbedenklich und emissionsfrei ✓
- besonders guter Schallschutz im Sprachbereich ✓
- bleibt dauerhaft trocken und schimmelfrei ✓
- macht aus einem Raum im Nu zwei ✓
- nachhaltig, da nachwachsender Rohstoff ✓
- sehr schnell, einfach und handlich zu verarbeiten ✓

- NACHHALTIG
- LEICHT
- WÄRMEND
- SCHALLSCHÜTZEND
- KLIMATISIEREND
- STABIL
- NEUARTIG



Mit diesem Schneckendübel können Lasten je Punkt bis zu 5 kg abgefangen werden.  
d.h. zum Beispiel  
4 Befestiger für ein Küchenregal

**EXTREM STABIL!**





im ungünstigsten Fall beträgt das Mindestschalldämm-Maß 30 dB.

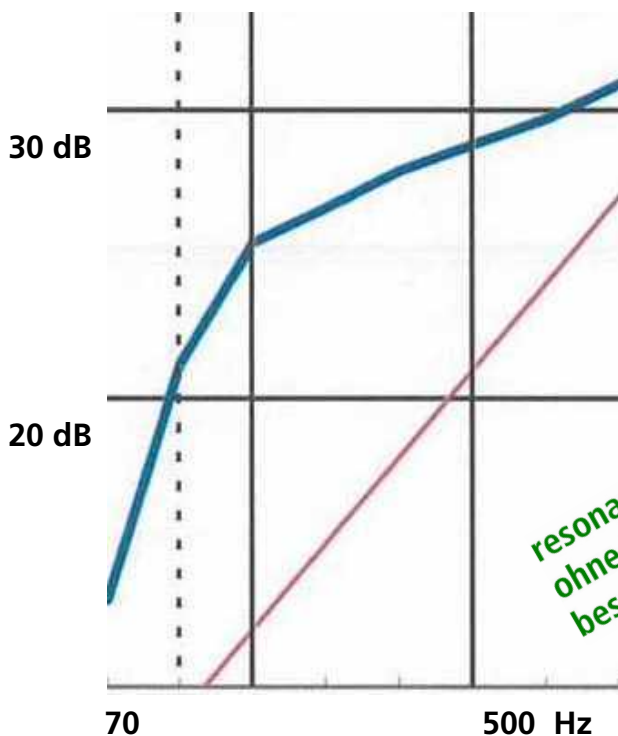

resonanzfrei  
ohne Putzend-  
beschichtung!

Abmessung:  
Länge: 600 mm  
Höhe: 250 mm  
Dicke: 120 mm



Die Schallkurve weist eine ausgezeichnete stabile Schallabsorption im kritischen Sprach- und Musikfrequenzbereich auf.

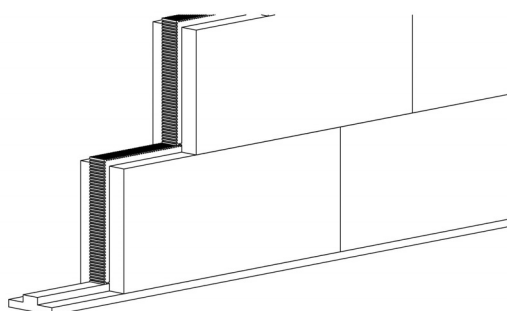

Durch Versatz der Steine in Verbindung mit der Spezialverklebung sind Wandhöhen bis 3,8 m ohne abtragende Lasten unkompliziert möglich. Bei der Länge der Wände gibt es keine Eingrenzungen.

die neue Alternative  
im Innenausbau...



ein UdiSTONE®  
wiegt nur 3,4 kg  
und bietet hohen  
Schallschutz

Wir beraten Sie gern:

UNGER-DIFFUTHERM GmbH, Blankenburgstr.81, 09114 Chemnitz  
Tel: 0371-8156-40, Fax: -464, info@unger-diffutherm.de